

FECHADURA SMART GIRA CHAVE

Manual de usuário



Resistente à intempéries



Designed By Emteco



Tag RFID



Gira qualquer chave,
incluindo Tetra.



Bluetooth



Resistência à Maresia

SUMÁRIO

Introdução.....	2
Instruções iniciais.....	2
Descrição do produto.....	3
Medidas do produto.....	4
Fichas técnicas.....	5
Lista de peças.....	5
Especificações.....	6
Instalação.....	7
Configurações.....	9
Configuração de rede.....	9
Métodos de desbloqueio.....	13
Configurações de usuários.....	14
Cadastro de métodos de desbloqueio.....	17
Configurações via aplicativo.....	20
Manutenção.....	21
Certificado de garantia.....	23

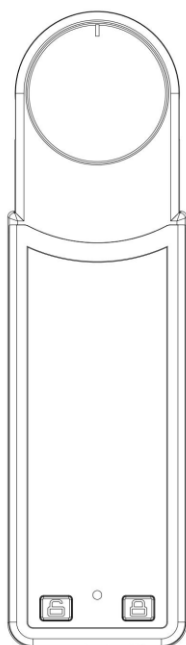

INTRODUÇÃO

Instruções iniciais

Bem-vindo e obrigado por usar nossa fechadura digital Girachave. Antes da instalação e uso deste produto, verifique a lista de peças cuidadosamente e leia as instruções de instalação. Siga as etapas de acordo com este manual para garantir que a instalação esteja correta. Nossa empresa não será responsável por quaisquer problemas causados por instalação incorreta, diretos ou indiretos do produto, outros riscos ou perdas. Obrigado.

Para acessar vídeos instrutivos
sobre esse produto, escaneie
o QR code abaixo:

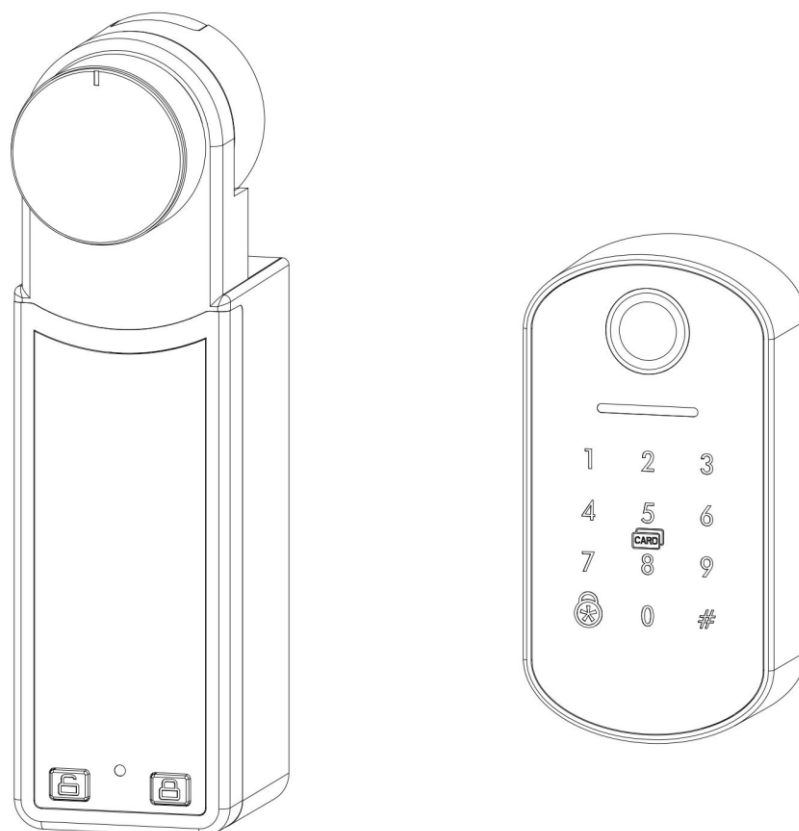

Descrição do produto

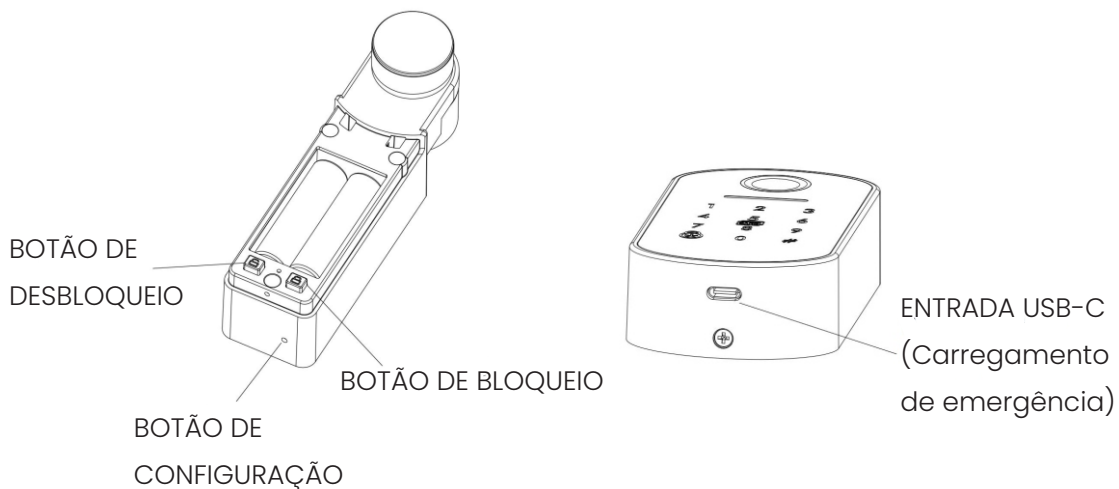
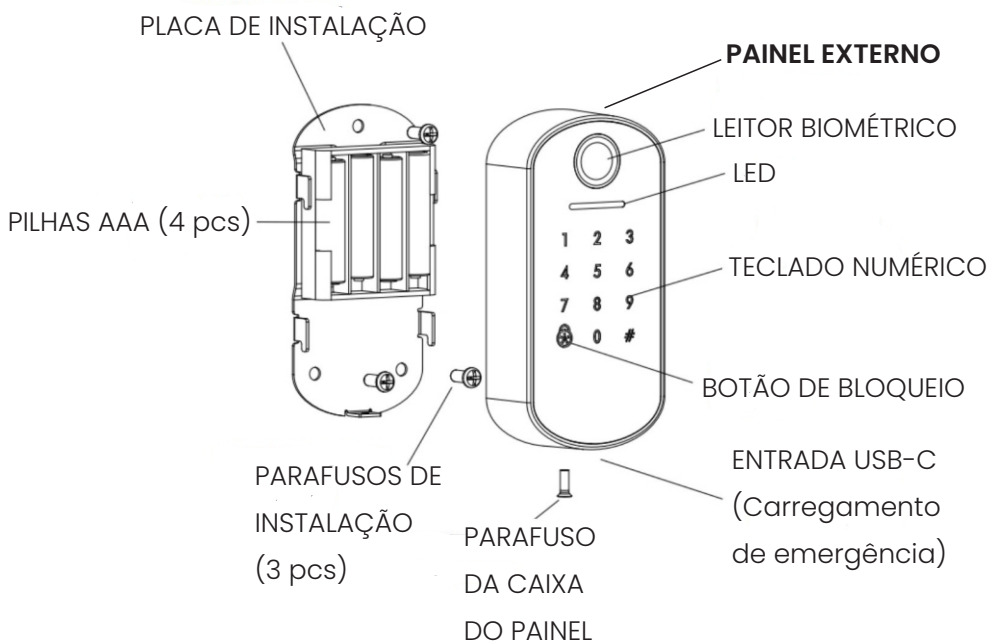
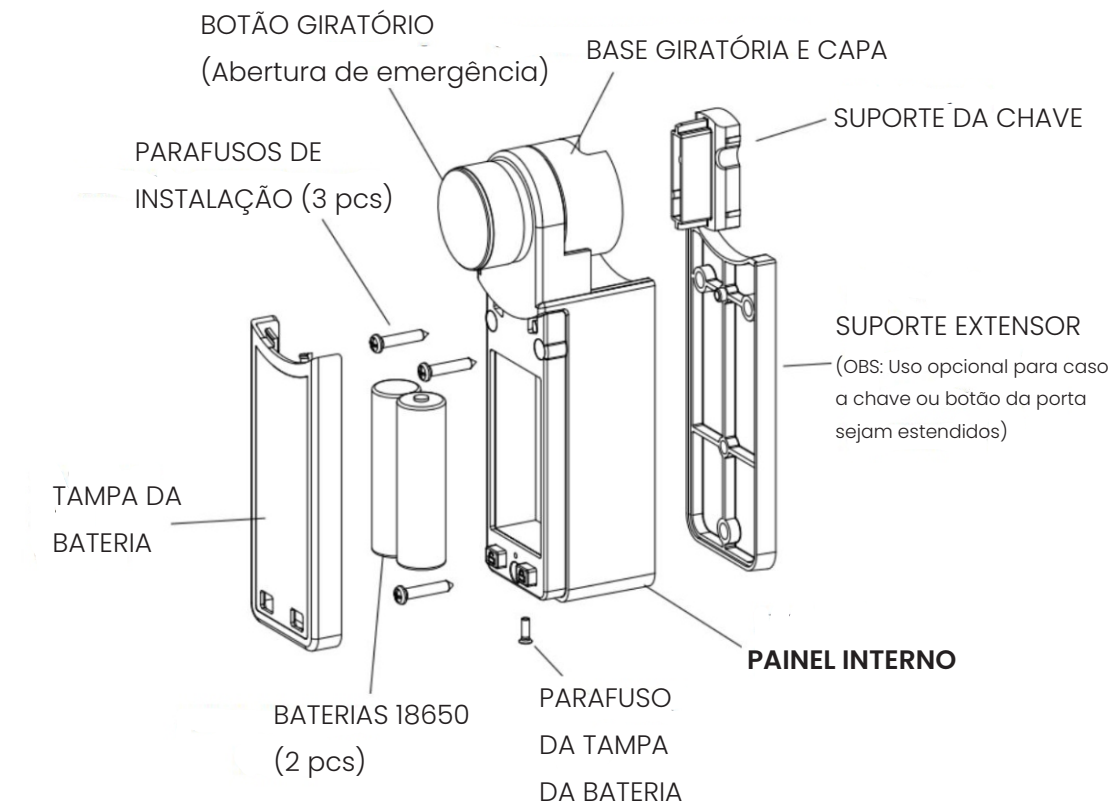

Medidas do produto

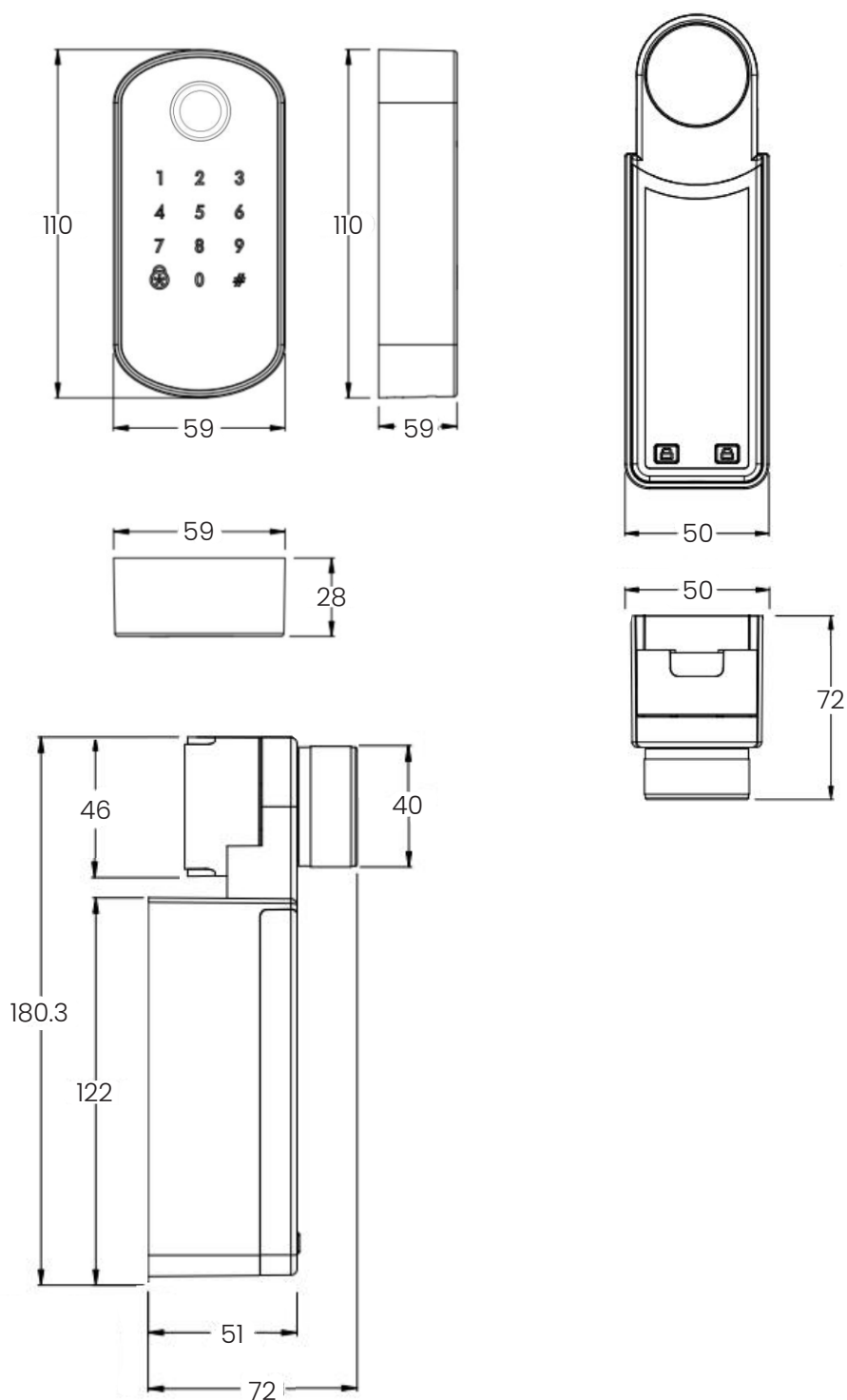

ATENÇÃO

1. A configuração padrão pode ser adequada para todos os tipos de espessura de porta.
2. Este produto pode ser usado em trava, cilindro com chave ou botão giratório.
3. Verifique a altura da chave original e o espaço para instalação da porta.

FICHAS TÉCNICAS

Lista de peças

PS: Por favor, verifique todos os componentes de acordo com a lista de peças. Se houver algo faltando, entre em contato com o suporte técnico.

NO.	NOME	QTD. (PCS)	MATERIAL	OBSERVAÇÕES
1	Painel externo	1	PVC	Controle externo da fechadura para instalar externamente
2	Painel interno	1	Liga de zinco, PVC, aço	-
3	Suporte extensor + fita adesiva	1	PVC	Para adicionar distância entre painel interno e porta
4	Suporte de chave	1	PVC	-
5	Parafusos	8	Aço	-
6	Baterias 18650	2	Bateria de lítio	Baterias recarregáveis
7	Manual	1	Papel	
8	Gabarito de instalação	1	Papel	Para furar a porta se for parafusar a fechadura

Especificações

PEÇA/ FUNÇÃO	ITEM	DESCRIÇÃO
Fechadura Girachave	Índice de proteção	IP 42
	Resistência à maresia	✓
	Conectividade sem fio	Bluetooth: Aplicativo Tuya Smart; Painel externo;
Placa PCB	Tensão de funcionamento	4.6~8.4V (2x Baterias 18650); Alarme de subtensão: <4.8V
	Corrente em atividade	<250mA
	Corrente em inatividade	<0.25mA
	Alimentação	2 Baterias 18650
	Suprimento de emergência	5V (USB-C)
	Parâmetros antiestáticos	Descarga por contato ± 8Kv, descarga por ar ± 15kV
	Ambiente de funcionamento	Temperatura: -20~+60°C, Umidade relativa: 20~90% UR
Acionamentos (Biometria, senha, TAG)	Capacidade total de usuários	Total de 150 usuários: podem ser registradas 50 biometrias, 50 senhas e 50 TAGs IC
	Taxa de reconhecimento incorreto de biometria	0.001%
	Taxa de rejeição de biometria já registrada	0.1%
	Tempo de identificação de biometria	<0.45 segundos
	Teclado	12 teclas, 0-9 /🔒/ *
	Modo de funcionamento do teclado	Sensor de toque
	Cor da luz do teclado	LED branco ou azul
	Formato das senhas	6 a 10 dígitos numéricos
	Modo de acionamento	Toque e transmissão via Bluetooth
Aplicativo	Tuya Smart Bluetooth	Versão nº WBR3.0

INSTALAÇÃO

! ATENÇÃO

1. Este produto pode ser usado em cilindro de fechadura de trava ou máquina com chave ou botão giratório para portas de giro, pivotante ou de correr.

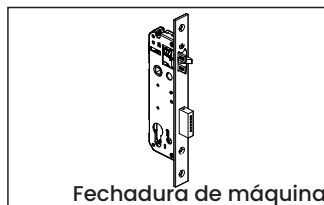
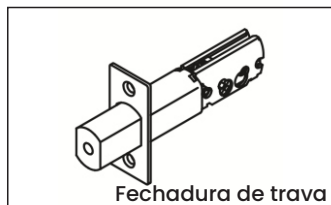

2. Verifique o comprimento da chave original da porta e o espaço para instalação. Se a chave ou o botão interno for muito protuberante, use a base no corpo interno da fechadura Girachave para encaixá-la de forma apropriada.

Passo a passo

1. Para instalar o corpo interno da fechadura Girachave, verifique o centro de rotação da chave ou botão giratório e encaixe com o centro do suporte do corpo da fechadura.

OBS: Teste se a posição de encaixe está correta girando o botão giratório da fechadura Girachave;

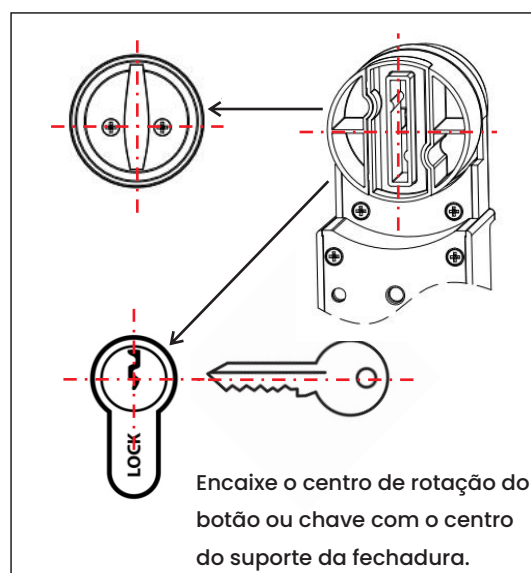
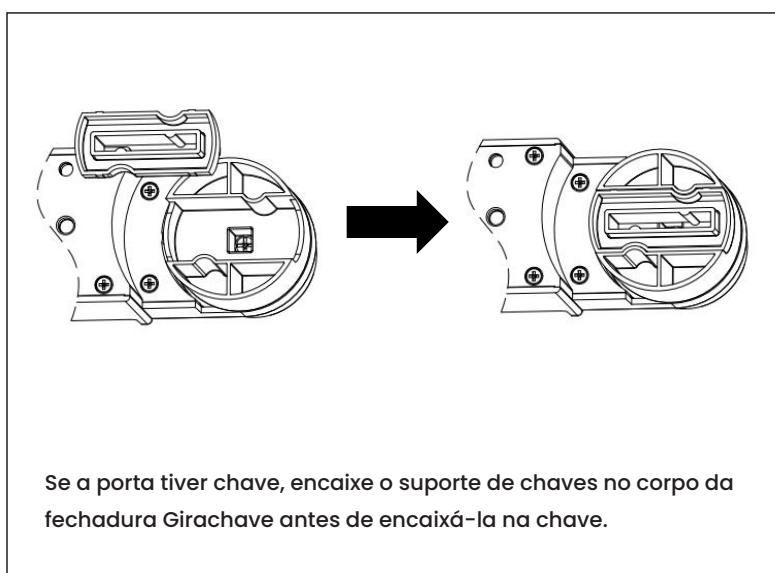

2. Para fixar a fechadura à porta, existem dois métodos:

I. Para facilitar o processo e não danificar a porta, a fechadura pode ser colada utilizando a película adesiva inclusa na embalagem;

II. Para fixar permanentemente a fechadura, parafuse a fechadura à porta após furar a folha da porta de acordo com o gabarito de usinagem;

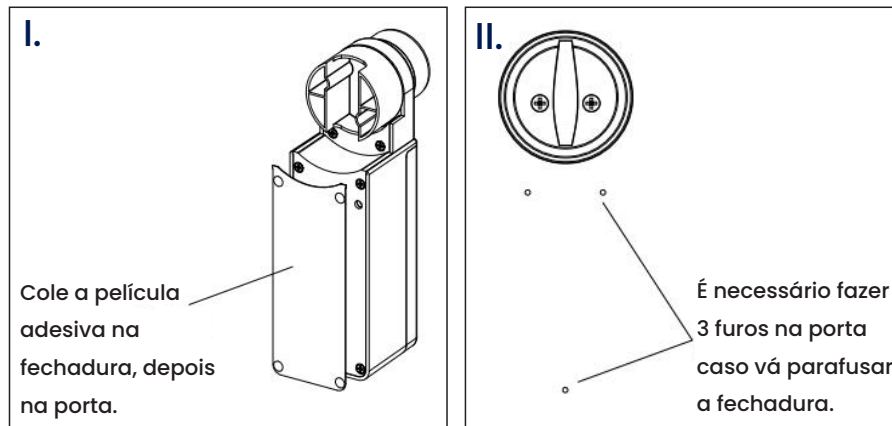

3. Revise se a fechadura está encaixada corretamente com o centro de rotação da chave ou botão giratório da porta girando o botão giratório da fechadura, então cole ou parafuse a fechadura na porta;

OBS: Caso a fechadura não esteja alinhada ao cilindro da porta corretamente, a fechadura, a porta ou as peças da trava podem ser danificadas;

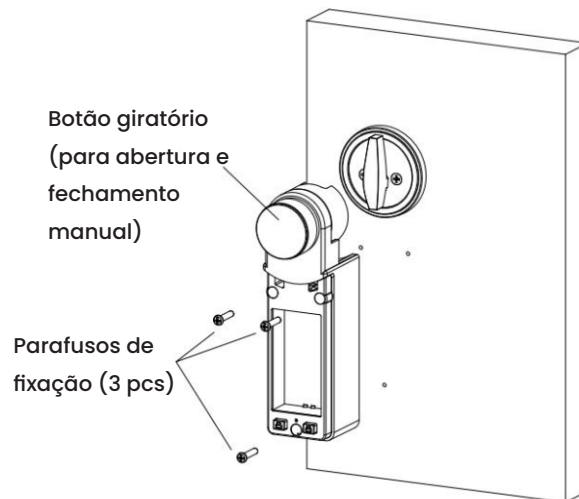

4. Desparafuse e remova a tampa do compartimento das baterias, insira duas baterias modelo 18650 totalmente carregadas e parafuse novamente a tampa.

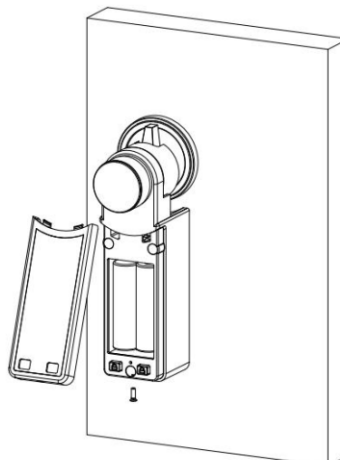

5. Instale o painel externo na própria porta ou em uma parede próxima. Escolha a posição desejada e fixe o suporte do painel com parafusos ou película adesiva;

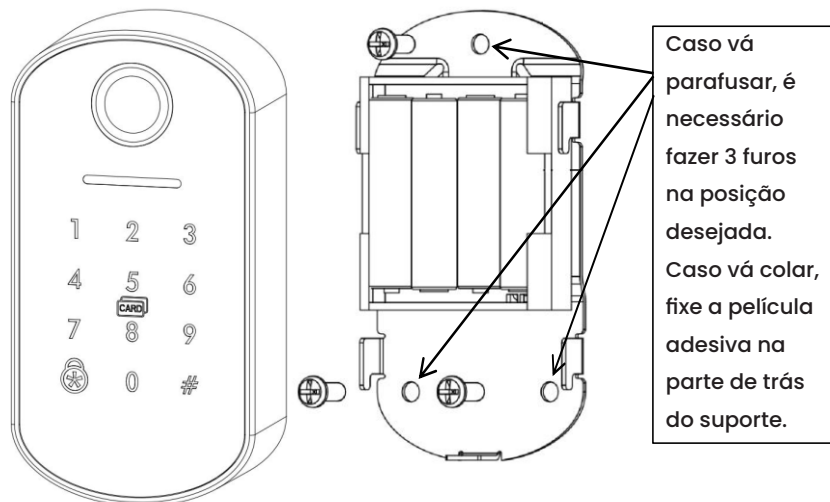

6. Insira 4 pilhas AAA no suporte, encaixe o painel, ligue o painel e a instalação estará finalizada.

OBS: Após a instalação, baixe o aplicativo Tuya Smart em seu celular para configurar a fechadura.

CONFIGURAÇÕES

Configuração de rede

1. **Configuração do aplicativo:** Baixe o aplicativo Tuya Smart em seu celular e faça login.



OBS: Caso não possua conta no aplicativo, registre-se por meio de código de verificação por e-mail ou SMS. Conforme abaixo:

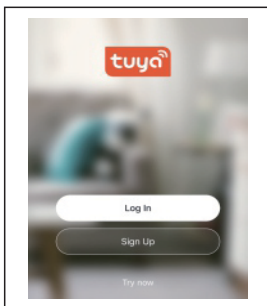

1) Clique em «Criar conta»

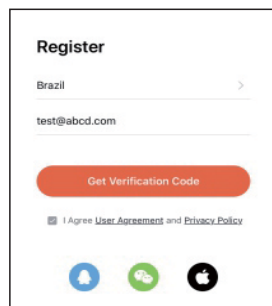

2) Registre-se com e-mail ou número de celular para receber o código de verificação.

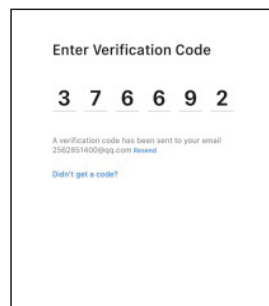

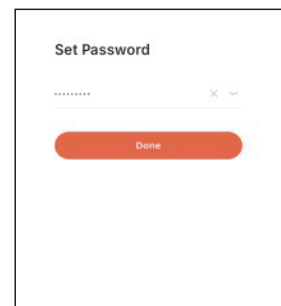

3) Insira o código de verificação recebido.

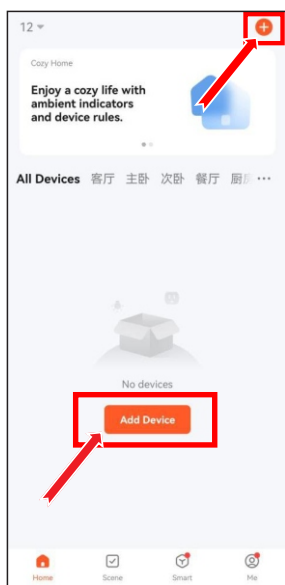

4) Defina a senha para concluir o cadastro.

2. Pareamento do corpo interno da fechadura com aplicativo: Ative o Bluetooth de seu celular e siga os passos abaixo:



1) Clique no ícone  no canto superior direito ou no botão "Adicionar dispositivo" para iniciar o pareamento;

2) Aguarde o aplicativo identificar a fechadura e selecione para parear;
OBS: Caso necessário, remova e reconecte a bateria do corpo da fechadura para reiniciar o modo de pareamento.

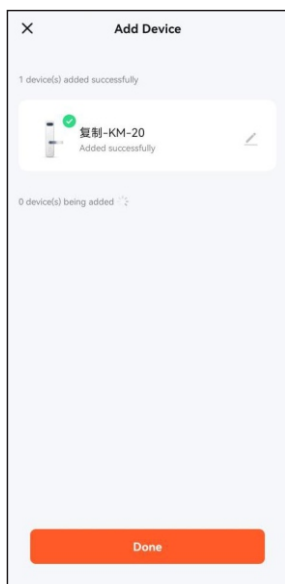

3) Aguarde o pareamento finalizar;

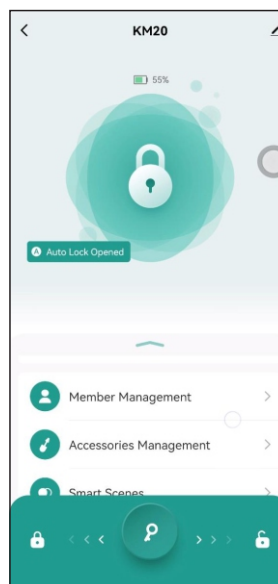

4) Após pareado, poderá acessar a interface do produto.

OBS: A fechadura se comunica via Bluetooth com apenas um celular por vez. Para conectar outro celular à fechadura, é necessário desconectar o primeiro conectado.

3. Pareamento do painel externo com aplicativo: Ative o Bluetooth de seu celular e siga os passos abaixo:

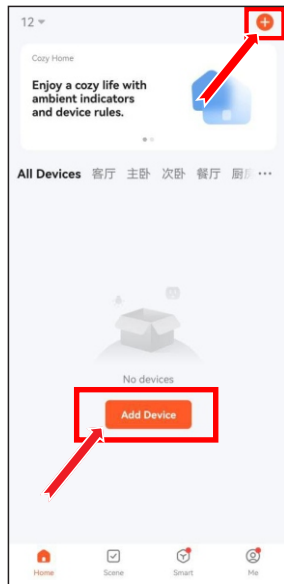

1) Clique no ícone  no canto superior direito ou no botão "Adicionar dispositivo" para iniciar o pareamento;

2) Pressione "#" no teclado para acioná-lo e iniciar o pareamento;

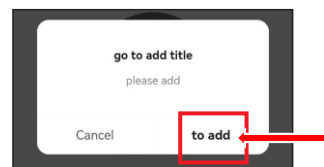
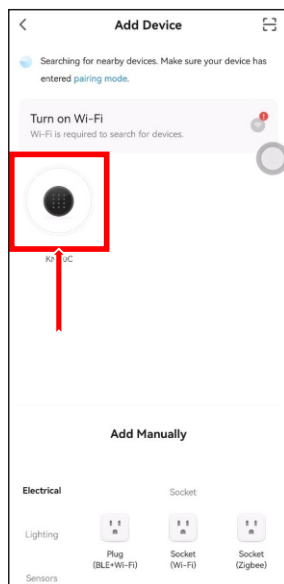

4) Após o pareamento, é possível alterar o nome do painel em seu aplicativo;

3) Aguarde o aplicativo identificar o painel e selecione para parear;

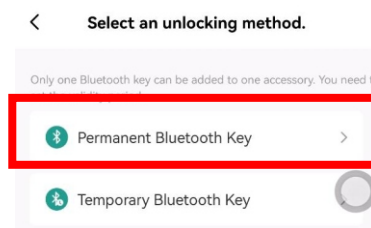



5) É possível definir chave Bluetooth permanente via aplicativo ao selecionar a respectiva opção e selecionar sua conta, então aguarde a sincronização com o painel finalizar.

4. Sincronização entre o painel externo e o corpo da fechadura: Após seguir os passos anteriores, é possível sincronizar ambas as partes da fechadura via aplicativo:

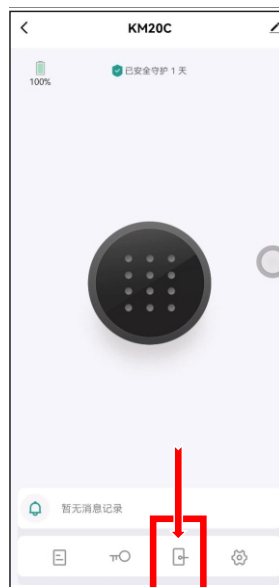

1) Clique no ícone do painel externo para acessar sua interface;



2) Clique no ícone  para sincronizar as partes da fechadura;

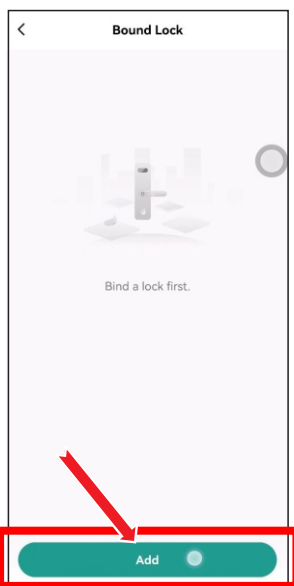

3) Clique em "Adicionar" e selecione o corpo da fechadura;

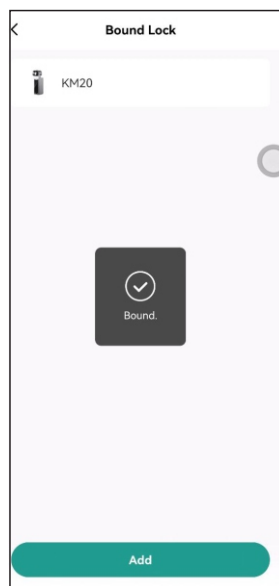

4) Aguarde a sincronização ocorrer, então o teclado e o corpo da fechadura estarão conectados.

Métodos de desbloqueio

1. Aplicativo: Para desbloquear a fechadura em um clique: conecte um celular à fechadura via Bluetooth através do aplicativo Tuya Smart, como demonstrado anteriormente, entre na página do corpo da fechadura e deslize o ícone de chave para direita ou para esquerda caso deseje trancar a porta;

2. Impressões digitais: As biometrias registradas podem desbloquear a fechadura ao serem lidas pelo leitor biométrico do painel externo;

3. Senha numérica: Senhas permanentes registradas e senhas temporárias ativas podem desbloquear a fechadura ao serem inseridas através do teclado;

4. TAG: Cartões IC registrados podem desbloquear a fechadura ao serem aproximados do centro do painel externo;

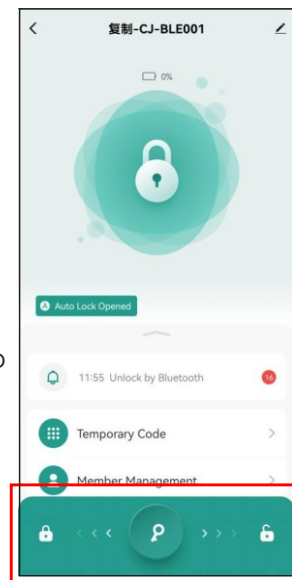

OBS: No estado inicial, a fechadura pode ser aberta por qualquer digital, senha ou TAG até que seja registrado o primeiro administrador;

- **Bloqueio de segurança:** Caso haja 5 tentativas falhas de desbloquear a fechadura dentro de 5 minutos, a fechadura ficará bloqueada por 90 segundos;
- **Senha mascarada:** Para garantir o sigilo de senhas numéricas ao serem utilizadas, é possível inseri-la entre outros dígitos aleatórios (ex: 43275 + Senha completa + 32559) e apertar # para confirmar, a fechadura identificará a senha registrada entre os caracteres e desbloqueará;
- **Histórico de acessos:** Através do aplicativo, é possível verificar a data e horário de cada desbloqueio da fechadura por aplicativo ou pelo painel externo com especificação do método de desbloqueio e usuário.

Configurações de usuários

1. Classificação de cadastros: Cada tipo de usuário pode ser classificado, assim definindo suas permissões de acesso, como segue abaixo:

- **Administrador principal:** O primeiro usuário vinculado à fechadura será o administrador principal, com acesso ao gerenciamento do aplicativo e formas de desbloqueio, assim possibilitando adicionar, excluir, compartilhar e cancelar todos os acessos dos usuários e reiniciar o dispositivo;
- **Administrador comum:** O administrador principal pode definir qualquer usuário como administrador comum para poder adicionar usuários comuns, gerar e cancelar senhas temporárias, ou administrar usuários temporários, mas não pode excluir usuários comuns ou administradores;
- **Usuário comum:** Apenas consegue desbloquear a fechadura ao utilizar sua biometria, senha, TAG ou aplicativo.

2. Cadastro de usuários:

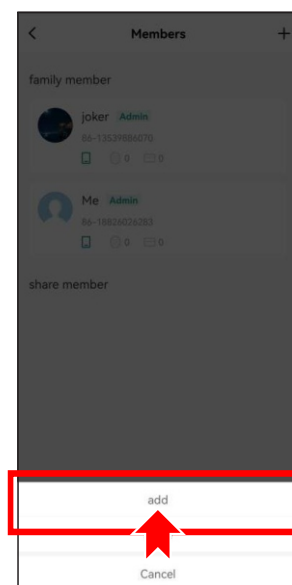
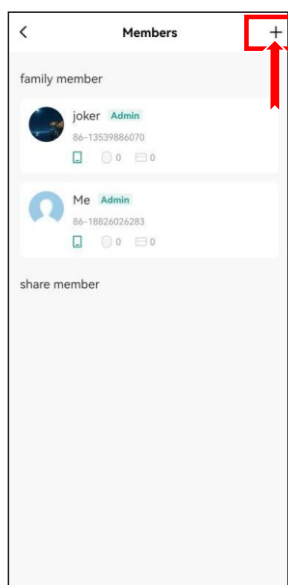
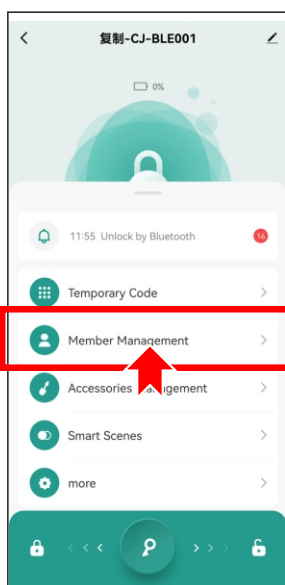

1) Na interface do corpo da fechadura, clique em "Gerenciar usuários";

2) Clique no botão + no canto superior direito;

3) Selecione "Adicionar" para criar novo usuário ou administrador comum;

4) Insira o nome do usuário, região e conta (telefone ou e-mail);

5) Selecione a classificação do usuário (administrador ou usuário);

6) Clique em "Salvar", então o novo usuário receberá um convite no telefone ou e-mail cadastrado;

7) O novo usuário precisa baixar o aplicativo Tuya e fazer seu cadastro para aceitar o convite e ser adicionado como usuário efetivamente;

8) Recarregue a Lista de Membros para verificar o status de todos usuários;

A screenshot of the 'Add Member' form. It has fields for Name, Region, and Account. Below the fields, there is a note: 'Only after accepting the invitation will the account owner become a family member and be able to use relevant functions.' At the bottom, there is a 'Family Role' dropdown menu with 'Common Member' selected.A screenshot of the 'Role Setting' dialog box. It has two options: 'Administrator' and 'Common Member'. The 'Common Member' option is selected with a red checkmark.

3. Cadastro de usuários temporários: Conecte seu celular com a fechadura via Bluetooth e siga os passos abaixo:

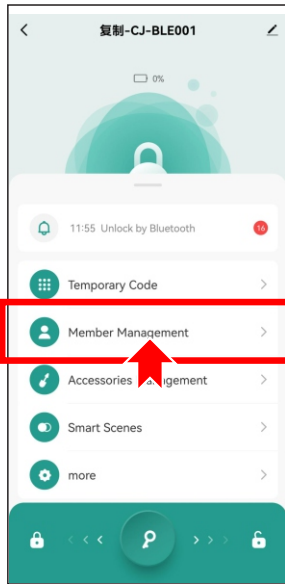

1) Na interface do corpo da fechadura, clique em "Gerenciar usuários";

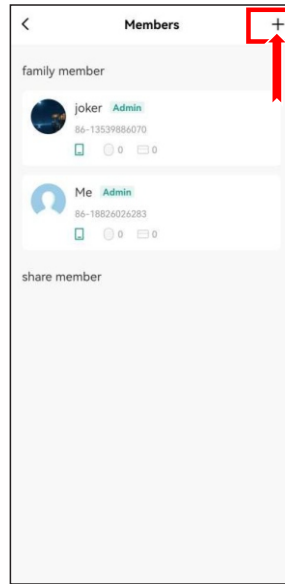

2) Clique no botão + no canto superior direito;

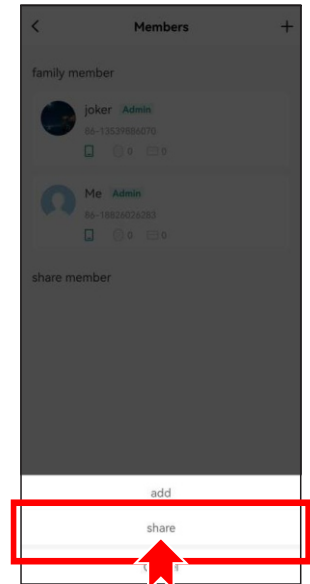

3) Selecione "Compartilhar" para criar novo usuário temporário;

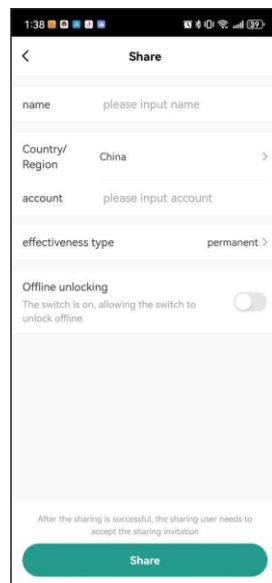

4) Insira o nome do usuário, região e conta (telefone ou e-mail);

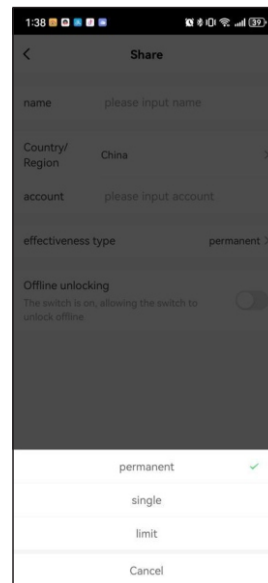

5) Selecione se o acesso será permanente, temporário ou único;

OBS: Tipos de acesso:

- **Permanente:** Usuário pode desbloquear a fechadura por aplicativo até ser deletado por um administrador;
- **Temporário:** Usuário pode desbloquear a fechadura por aplicativo em um período de tempo limitado durante o cadastro;
- **Único:** Usuário pode desbloquear a fechadura por aplicativo apenas uma vez;

6) Clique em "Compartilhar", então o novo usuário receberá um convite no telefone ou e-mail cadastrado;

7) O novo usuário precisa baixar o aplicativo Tuya e fazer seu cadastro para aceitar o convite e poder desbloquear a fechadura.

4. Excluir administradores e usuários: Conecte seu celular com a fechadura via Bluetooth e siga os passos abaixo:



1) Clique em "Eu" no canto inferior direito na página inicial do aplicativo;

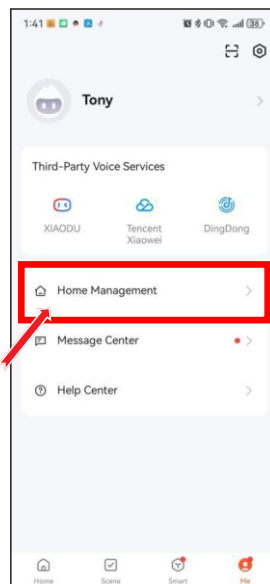

2) Clique em «Gestão da Casa»;

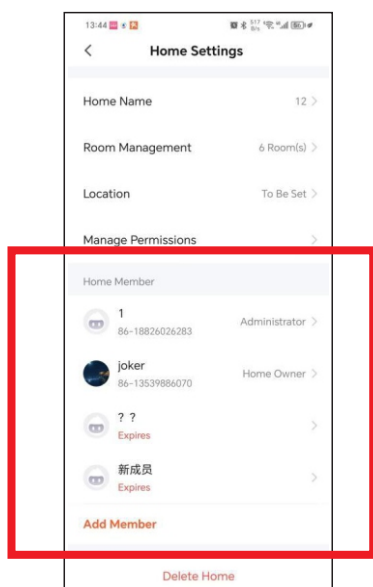

3) Selecione o usuário a excluir na lista de membros;

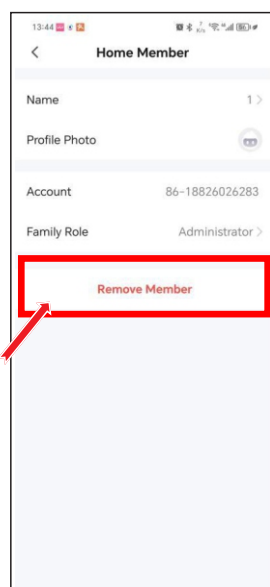

4) Clique em "Remover membro" e confirme para concluir.

OBS: O usuário excluído não terá acesso à interface da fechadura pelo aplicativo após esse processo e seus métodos de desbloqueio serão excluídos.

Cadastro de métodos de desbloqueio

Conecte seu celular com a fechadura via Bluetooth e siga os passos abaixo de acordo com o método de desbloqueio a cadastrar (biometria, senha numérica ou TAG):



1) Clique no ícone do painel externo para acessar sua interface;

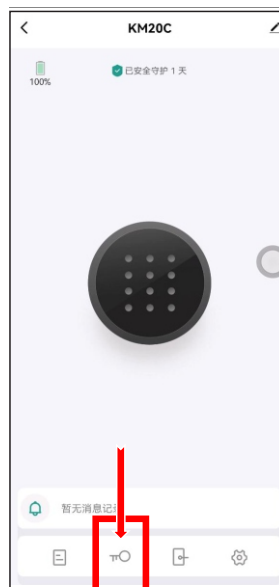

2) Clique no ícone  para acessar todos os métodos de desbloqueio;

1. Cadastro de senha: Verifique o tipo de senha mais apropriado para a situação antes de iniciar o cadastro:

- **Permanente:** Sempre desbloqueará a fechadura, até que seja excluída;
- **Temporária:** Desbloqueará a fechadura apenas no período especificado;
- **Uso único:** Desbloqueará a fechadura apenas uma vez e expirará após o uso ou após 6 horas sem uso;
- **Remoção:** Poderá ser usada apenas uma vez para excluir todas as senhas temporárias;
- **Dinâmica:** Senha aleatória gerada pelo aplicativo que será válida por apenas 5 minutos.
- **Offline:** Todas as senhas aleatórias geradas pelo app podem ser utilizadas sem necessidade do celular estar conectado à fechadura.

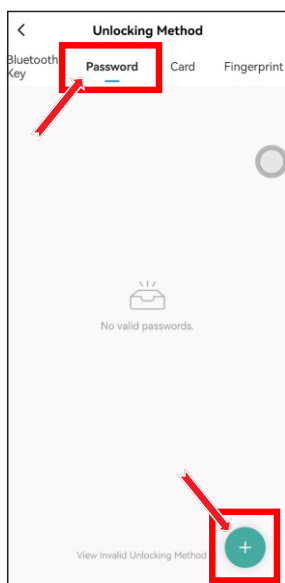

3) Clique em "Senha" e  para adicionar uma senha nova;

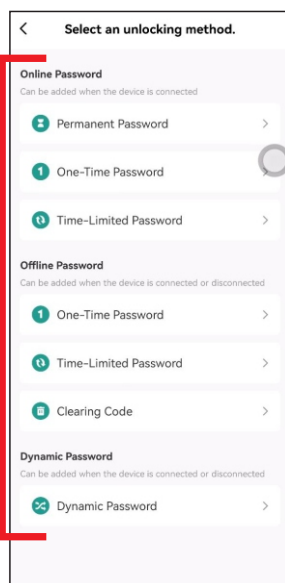

4) Escolha o tipo de senha desejado;

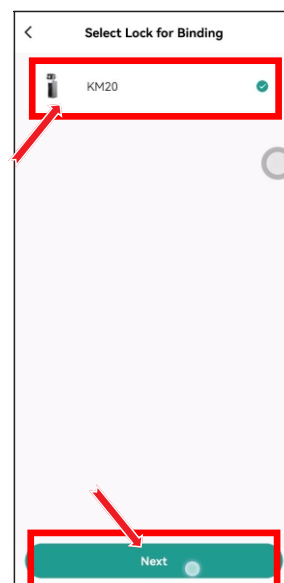

5) Escolha o corpo da fechadura e clique em "Próximo"

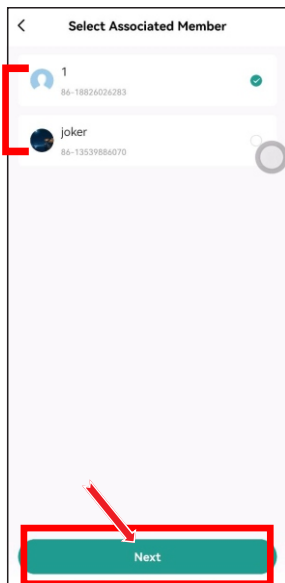

6) Selecione o usuário associado à senha e clique em "Próximo";

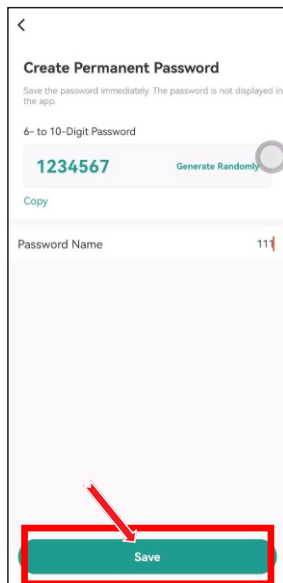

7) Insira a senha desejada de 6 a 10 dígitos, nomeie a senha e clique em "Salvar";

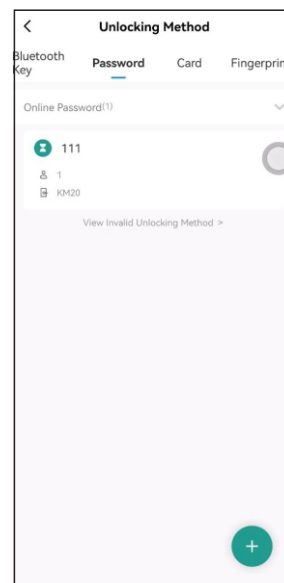

8) Nova senha registrada.

OBS: Em caso de senha temporária, defina seu período válido;

2. Cadastro de TAG (cartão IC): Após seguir os passos iniciais, siga os passos abaixo:

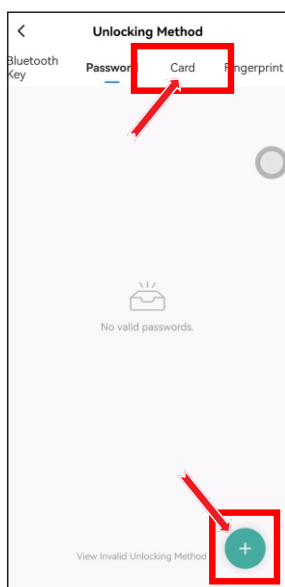

3) Clique em "Cartão" e para adicionar uma TAG nova;

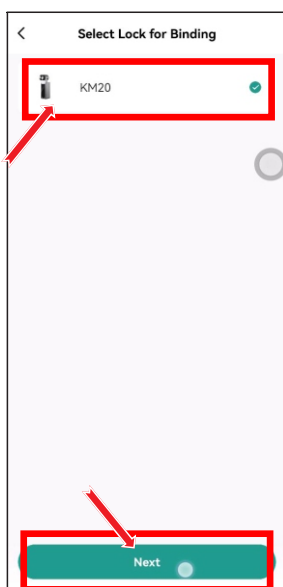

4) Escolha o corpo da fechadura e clique em "Próximo"

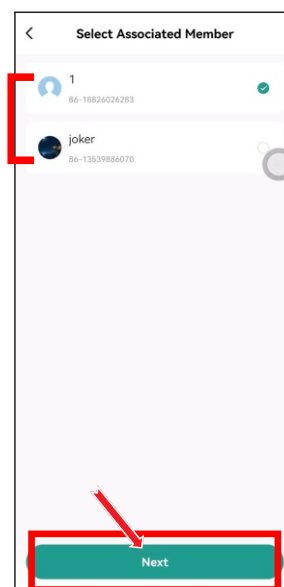

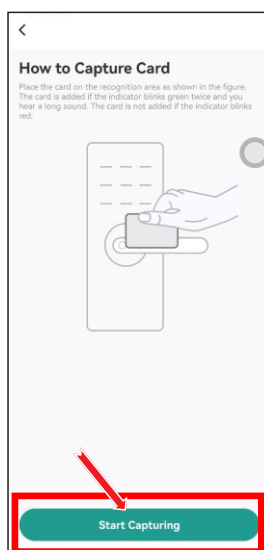

5) Selecione o usuário associado à TAG e clique em "Próximo";

6) Clique em "Iniciar captura", aproxime a TAG do centro do teclado e, após receber confirmação pelo aplicativo, clique em "Pronto" para salvar o dado da TAG.

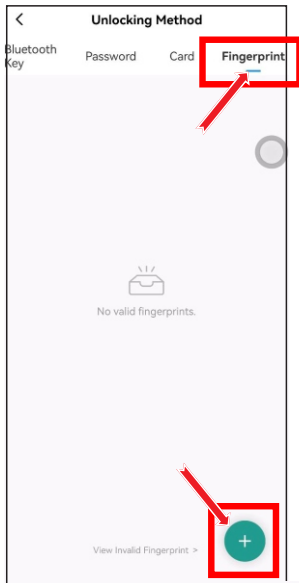

3. Cadastro de digital: Após seguir os passos iniciais, siga os passos abaixo:



3) Clique em "Digital" e  para adicionar uma digital nova;

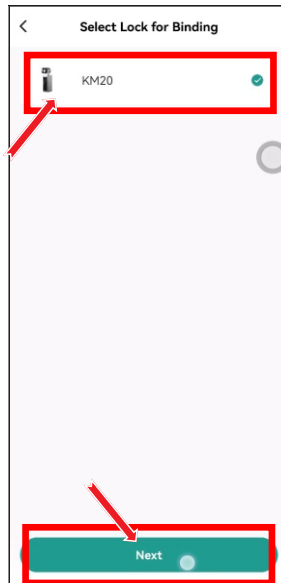

4) Escolha o corpo da fechadura e clique em "Próximo"

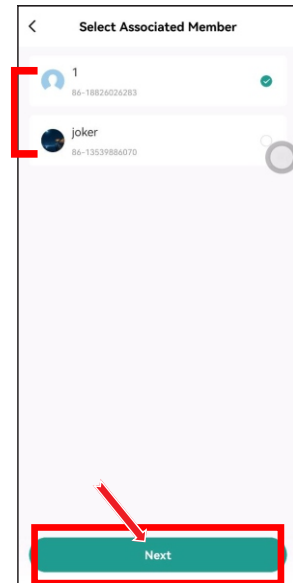

5) Selecione o usuário associado à digital e clique em "Próximo";

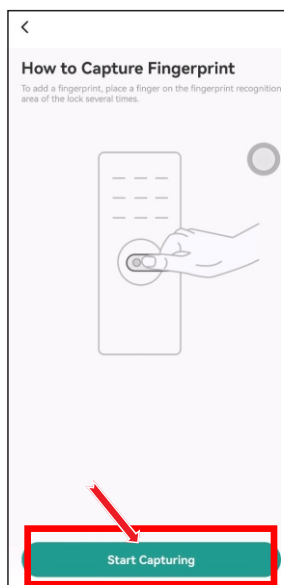

6) Clique em "Iniciar captura";

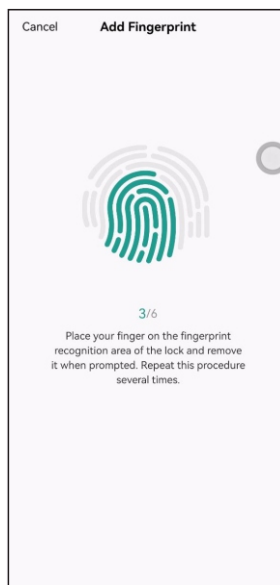

7) Posicione a digital no leitor biométrico do painel 6 vezes em posições variadas;

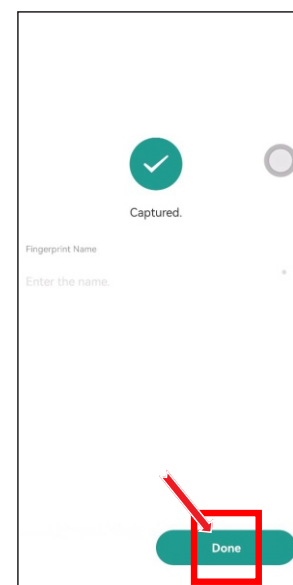

8) Aguarde a confirmação do aplicativo e clique em "Pronto" para salvar a digital.

Configurações via aplicativo

Entre na página do corpo da fechadura e clique em "Mais" para verificar as demais configurações.

1. Desbloqueio remoto: Para utilizar essa função, é necessário conectar a fechadura a um conversor de sinal Bluetooth/Wi-Fi Tuya:

1. Adicione o conversor no seu aplicativo após adicionar a fechadura;
2. Entre na página do conversor para fazer a conexão entre a fechadura e o conversor, então poderá desbloquear a fechadura de qualquer local com conexão à internet.

2. Fechamento programado: Essa função serve para a fechadura trancar a porta automaticamente após um período de tempo que foi destrancada. Para utilizá-la, basta ativar a função no aplicativo e definir o tempo de espera ideal para a fechadura trancar a porta.

3. Direção de abertura/Rotação do motor: Caso necessite inverter a direção de abertura e fechamento da fechadura, isso pode ser alterado pela página do corpo da fechadura de acordo com a imagem ao lado: clique para alterar, escolha a opção não selecionada previamente (sentido horário/sentido anti-horário) e clique em "OK".

4. Volume da trava: A fechadura possui 3 níveis de torque (baixo, médio e alto) para ajustar a força que a Girachave aplicará na chave e fechadura da porta ao abrir ou fechar.

Nível 'Baixo' configurado de fábrica.

Atenção: essa função pode causar mal funcionamento do produto caso esteja desregulada.

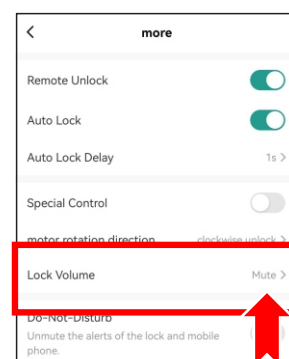
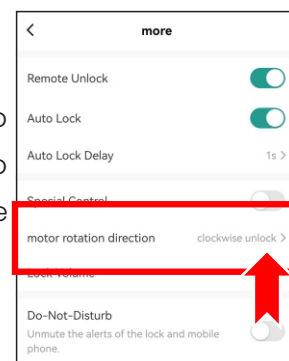
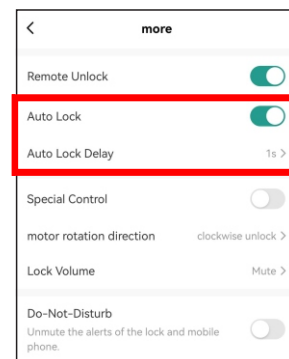
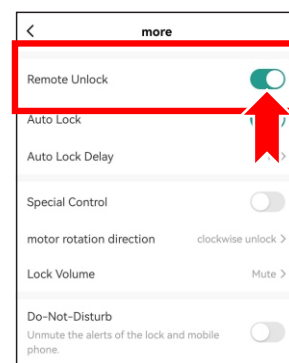
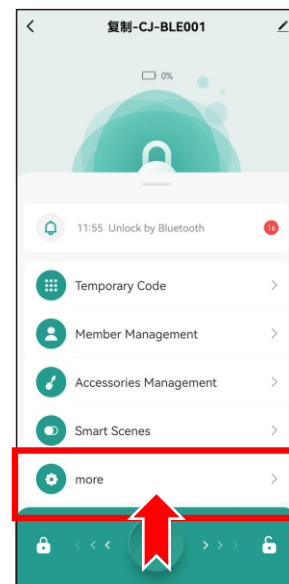

5. Não perturbe: Caso deseje desativar todos os sinais sonoros (incluindo campainha) e notificações de aplicativo da fechadura, ative a função "Não Perturbe" através do aplicativo.

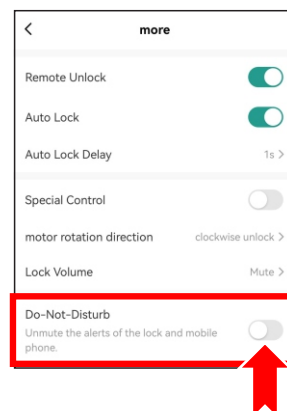

MANUTENÇÃO

1. Alarme de bateria baixa: Após a voltagem das baterias do corpo da fechadura ou das pilhas do painel externo ficarem inferior a 6.8V, a fechadura soará um alarme sempre que utilizada. Após 100 ciclos de uso, a fechadura apresentará atraso de funcionamento de 5 segundos até que troque as baterias por outras carregadas.

Troque as baterias assim que a fechadura soar o alarme para evitar que fique descarregada e inutilizável.

2. Entrada para carga emergencial: O painel externo da fechadura tem uma entrada USB-C para cargas de emergência caso fique sem carga das pilhas e necessite desbloquear a fechadura por digital, TAG ou senha.

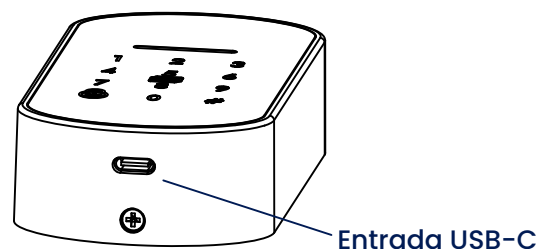

3. Restaurar padrão de fábrica: Pressione o botão na parte inferior do corpo da fechadura por 6 segundos. A fechadura emitirá 4 apitos, tocará uma música e girará duas vezes. Então todas as informações registradas serão excluídas e as configurações retornarão ao padrão inicial.

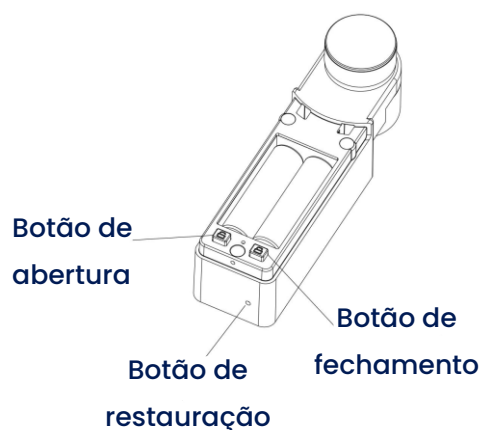

Demais observações:

- Garanta que o cilindro/miolo da chave instalado na porta sempre esteja limpo e funcionando normalmente para não afetar o funcionamento da fechadura eletrônica Girachave;
- Evite o contato da fechadura com substâncias corrosivas para não retirar a camada protetora e afetar o acabamento do corpo ou do painel da fechadura;
- Se a porta estiver com deformações ou desbalanceada, isso pode causar atrito ou até bloquear a entrada das linguetas de travamento na contra testa instalada e

afetar o funcionamento da fechadura eletrônica. Esse problema pode ser identificado trancando a porta manualmente e verificando se há desgaste na contra testa ou nas linguetas de travamento;

- Se as baterias estiverem com carga baixa, substitua todas de imediato para garantir o funcionamento apropriado da fechadura. Ao inserir novas baterias, preste atenção à posição correta dos polos para não danificar a fechadura;
- Sempre mantenha uma chave física reserva da porta em fácil acesso para casos de emergência;
- Caso a fechadura não esteja rodando facilmente ou não esteja trancando/destrancando a porta corretamente, verifique se a fechadura está centralizada corretamente com o cilindro da chave.

DÚVIDAS

Assunto	Dúvida	Solução
Instalação	Posso instalar o painel externo exposto ao sol ou chuva?	Sim, recomendamos que o painel externo seja instalado sob uma cobertura. O painel interno não pode ser exposto a intempéries.
	Preciso adaptar algo na minha porta para fazer instalação?	Não é necessário, recomendamos que teste o encaixe do painel interno sobre a chave como já está na porta antes de fixar a Gira Chave. A fechadura pode ser instalada de duas maneiras: Adesivo autocolante sem a necessidade de furos na porta ou parafusada diretamente na porta. (Dica de instalação: encaixe a chave da porta na fechadura de forma horizontal, mantendo a fechadura sempre no centro de rotação da chave. Antes de parafusar ou colar, teste e certifique-se que a fechadura está abrindo e fechando de forma leve). Caso precise de ajustes, entre em contato com nosso suporte.
	É possível utilizar a fechadura com chave tetra?	Sim, é possível, o suporte da fechadura é compatível com o formato das chaves tetras, mas recomendamos que verifique antes da instalação se será possível inserir a chave pelo lado externo da porta em casos emergenciais, mesmo com outra chave inserida pelo lado interno.
Método de desbloqueio	Estou desbloqueando a fechadura pelo lado externo mas o painel interno não está destravando a porta, por quê?	Para que o desbloqueio ocorra normalmente, é necessário vincular diretamente pelo aplicativo Tuya a parte interna e externa da sua fechadura. Caso o aplicativo Tuya esteja ativo e a conexão Bluetooth ativada, o painel interno priorizará o desbloqueio pelo aplicativo até que o Bluetooth ou aplicativo sejam desligados.
	Estou tentando gerar uma senha definitiva offline e a fechadura não está aceitando, por quê?	Não há opção de senha definitiva offline, só é possível gerar senhas offline com caracteres aleatórios gerados pelo aplicativo Tuya conectado à internet, que terão a codificação necessária para a fechadura aprovar.
	Posso gerar uma nova senha de acesso sem estar conectado à fechadura?	Sim, desde que sua fechadura já esteja devidamente cadastrada no seu aplicativo Tuya, você poderá gerar senhas aleatórias com expiração definida através do app, sem precisar estar próximo à fechadura.

Assunto	Dúvida	Solução
Funcionalidades	A fechadura tranca e destranca a porta sozinha?	Sim, a Girachave pode destrancar ou trancar a porta automaticamente através do aplicativo ou após validação pelo painel externo.
	Preciso de HUB para utilizar a Gira Chave?	Não, já possui conexão local via Bluetooth com aplicativo Tuya ou Smart Life, porém pode ser utilizado um HUB Tuya Bluetooth para se conectar à distância com a fechadura via Wi-Fi.
	Até quantos administradores eu posso cadastrar?	É possível cadastrar até 10 administradores.
	Por que minhas baterias descarregaram muito rápido?	Painel interno: Certifique-se que suas baterias estejam completamente carregadas. É possível visualizar a porcentagem da bateria pelo aplicativo Tuya. Em caso de bateria descarregada, poderá carregá-las em seu carregador que irá junto à sua Gira Chave. Painel externo: Troque as pilhas atuais por novas de boa qualidade. Caso continuem descarregando rapidamente, contate nosso suporte técnico.
	Por que minha Gira Chave não está fechando ou abrindo totalmente minha fechadura?	Isso pode ocorrer pela bateria com carga baixa ou pelo torque baixo. Pelo aplicativo, é possível verificar o nível de carga da bateria e aumentar o nível de torque - vá na opção "mais" e altere o volume da trava para médio ou alto.

CERTIFICADO DE GARANTIA

FECHADURA SMART GIRA CHAVE

Nome do comprador: _____

Telefone: _____

Data da compra: _____

Nota fiscal: _____

Vendido por: _____

ATENÇÃO:

1. É imprescindível que o cliente conserve este cartão, pois ele será necessário para a solicitação de acionamento da garantia.
2. O produto conta com uma garantia de 1 (um) ano, a contar da data de aquisição, conforme especificado na Nota Fiscal.
3. Este certificado de garantia será considerado válido somente quando devidamente preenchido e acompanhado da Nota Fiscal de compra correspondente. Recomendamos que ambos os documentos sejam mantidos em seu poder para eventuais necessidades.
4. A garantia será considerada inválida nas seguintes situações:
 - Manutenção não autorizada ou realizada por profissionais não credenciados;
 - Uso indevido, negligência, abuso ou tratamento incorreto do produto, incluindo, mas não se limitando a, colisões, infusões ou acidentes;
 - Modificações ou alterações no produto, incluindo rasgos, alterações de etiquetas ou marcas de segurança, ou substituição de peças por componentes não originais do fabricante;
 - Excesso do prazo de validade da garantia;
 - Danos causados por fatores externos ao produto e seus acessórios.